

**OŚWIADCZENIE**  
sprawcy wypadku drogowego

Ja, niżej podpisana/podpisany .....  
(imię i nazwisko kierowcy pojazdu sprawcy)

zam. .... tel. ....  
(dokładny adres kierowcy pojazdu sprawcy)

posiadająca/posiadający prawo jazdy kat. .... seria i numer .....  
wydane przez .....

oświadczam, że w dniu ..... około godziny .....

w miejscowości ..... ul./skrzyżowanie .....

kierując pojazdem marki ..... o numerze rejestracyjnym .....

którego posiadaczem jest .....  
(imię i nazwisko / nazwa firmy, adres)

ubezpieczony w zakresie obowiązkowego ubezpieczenia odpowiedzialności cywilnej (OC)

wg polisy nr ..... z okresem ubezpieczenia .....

wystawionej przez .....  
(nazwa i adres ubezpieczyciela – inspektorat, oddział, adres)

spowodowałam/spowodowałem wypadek drogowy, w którym został poszkodowany:

.....  
(imię i nazwisko / nazwa firmy posiadacza pojazdu, adres)

posiadacz pojazdu ..... o numerze rejestracyjnym .....  
(rodzaj i marka)

pojazd był kierowany przez .....  
(imię i nazwisko kierowcy, adres)

**Opis okoliczności i skutków zdarzenia**

Okoliczności wypadku: .....

.....

.....

.....

.....

.....

**OŚWIADCZENIE**  
sprawcy wypadku drogowego

Ja, niżej podpisana/podpisany .....  
(imię i nazwisko kierowcy pojazdu sprawcy)

zam. .... tel. ....  
(dokładny adres kierowcy pojazdu sprawcy)

posiadająca/posiadający prawo jazdy kat. .... seria i numer .....  
wydane przez .....

oświadczam, że w dniu ..... około godziny .....

w miejscowości ..... ul./skrzyżowanie .....

kierując pojazdem marki ..... o numerze rejestracyjnym .....

którego posiadaczem jest .....  
(imię i nazwisko / nazwa firmy, adres)

ubezpieczony w zakresie obowiązkowego ubezpieczenia odpowiedzialności cywilnej (OC)

wg polisy nr ..... z okresem ubezpieczenia .....

wystawionej przez .....  
(nazwa i adres ubezpieczyciela – inspektorat, oddział, adres)

spowodowałam/spowodowałem wypadek drogowy, w którym został poszkodowany:

.....  
(imię i nazwisko / nazwa firmy posiadacza pojazdu, adres)

posiadacz pojazdu ..... o numerze rejestracyjnym .....  
(rodzaj i marka)

pojazd był kierowany przez .....  
(imię i nazwisko kierowcy, adres)

**Opis okoliczności i skutków zdarzenia**

Okoliczności wypadku: .....

.....

.....

.....

.....

.....

**Uszkodzenia pojazdów**

**Uszkodzenia pojazdów**

Uszkodzone elementy pojazdów zaznaczone za pomocą „X”:

Uszkodzone elementy pojazdów zaznaczone za pomocą „X”:

pojazd sprawy

pojazd uszkodzowanego

pojazd sprawy

pojazd uszkodzowanego

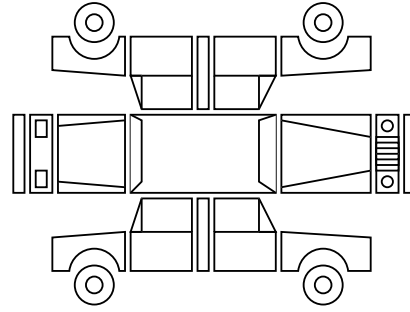
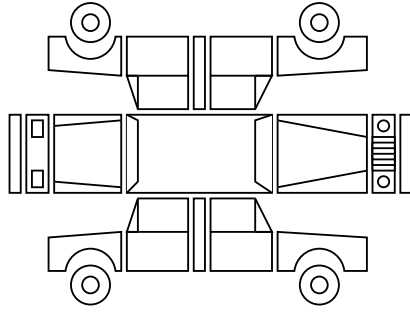
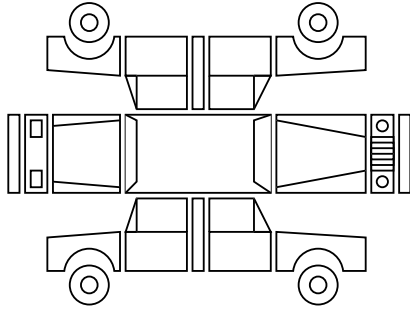
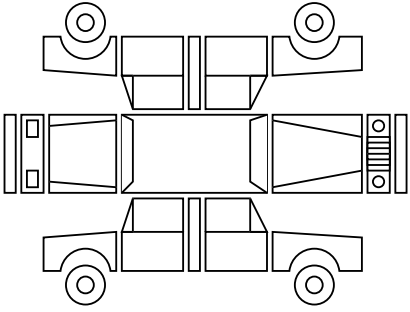

Opis uszkodzeń pojazdu uszkodzowanego: Opis uszkodzeń pojazdu sprawy:

Opis uszkodzeń pojazdu uszkodzowanego: Opis uszkodzeń pojazdu sprawy:

Inne szkody:

Inne szkody:

Świadkowie: 1)

Świadkowie: 1)

(imię i nazwisko, dokładny adres)

(imię i nazwisko, dokładny adres)

tel.

tel.

2)

2)

(imię i nazwisko, dokładny adres)

(imię i nazwisko, dokładny adres)

tel.

tel.

Miejscowość

Miejscowość

dnia

dnia

(podpis sprawy oraz seria i numer dowodu osobistego i nazwa organu wydającego dowód osobisty)

(podpis sprawy oraz seria i numer dowodu osobistego i nazwa organu wydającego dowód osobisty)

(podpis poszkodowanego)

(podpis poszkodowanego)

(podpis świadków)

(podpis świadków)